



**COMUNE DI NOVAFELTRIA**

Provincia di Rimini

[www.comune.novafeltria.rn.it](http://www.comune.novafeltria.rn.it)

Prot.n. 10705 del 29/10/2022

**AVVISO PUBBLICO  
PER LA CONCESSIONE DI UN CONTRIBUTO A SOSTEGNO DI UN  
PROGETTO FINALIZZATO ALLA VALORIZZAZIONE DELLE  
POTENZIALITÀ CULTURALI DEL TEATRO SOCIALE DI NOVAFELTRIA**

**IL RESPONSABILE DEL SETTORE**

*Unità operativa servizi educativi, alla persona e al tempo libero*

Visto l'art. 12 della Legge 7 Agosto 1990, n. 241;

Visto il "Regolamento comunale per la disciplina della concessione di sovvenzioni, contributi, sussidi ed ausili finanziari e l'attribuzione di vantaggi economici", approvato, in applicazione dell'art. 12 della legge n. 241/1990, con deliberazione di C.C. n. 150 del 20/12/1990;

Vista la deliberazione di G.C. n.142 del 14/10/2022, recante "Progetto finalizzato alla valorizzazione delle potenzialità culturali del Teatro Sociale di Novafeltria – Approvazione linee di indirizzo";

Vista la Determinazione n.75 del 29/10/2022 della sottoscritta Responsabile di Settore;

**RENDE NOTO**

che viene pubblicato AVVISO PUBBLICO per la concessione di un contributo a sostegno di un progetto finalizzato alla valorizzazione delle potenzialità culturali del Teatro Sociale di Novafeltria.

**ART. 1 - AMBITO DI APPLICAZIONE**

Il presente Avviso disciplina la concessione, da parte del Comune di Novafeltria, di un contributo, ai sensi del vigente "Regolamento comunale per la disciplina della concessione di sovvenzioni, contributi, sussidi ed ausili finanziari e l'attribuzione di vantaggi economici", approvato, in applicazione dell'art. 12 della legge n. 241/1990, con deliberazione di C.C. n. 150 del 20/12/1990 (di seguito chiamato "Regolamento comunale contributi"), a sostegno di un progetto finalizzato alla valorizzazione delle potenzialità culturali del Teatro Sociale di Novafeltria.

**ART. 2 – OGGETTO, FINALITÀ E DESCRIZIONE**

Il Comune di Novafeltria (di seguito chiamato "Comune"), con lo scopo di perseguire la piena valorizzazione del principio di sussidiarietà, intende sostenere la progettualità in ambito culturale proposta da soggetti indicati al successivo art. 3, che sviluppi in un progetto dettagliato ed operativo le linee di indirizzo approvate con deliberazione di G.C. n. 142 del 14/10/2022, di cui all'allegato "A" al presente Avviso, che ne forma parte integrante e sostanziale.

Pertanto, con il presente Avviso viene avviato un procedimento amministrativo per la concessione di un contributo, a titolo di compartecipazione finanziaria, dell'importo massimo di € 15.000,00 (Euroquindicimila/00) per l'anno 2022, a sostegno di un progetto finalizzato alla valorizzazione delle

potenzialità culturali del Teatro Sociale di Novafeltria, che sviluppi le sopracitate linee di indirizzo (allegato "A") approvate dalla Giunta comunale; il suddetto contributo, previa disponibilità delle relative risorse finanziarie e previa valutazione positiva sull'attuazione del progetto, potrà essere concesso per un'ulteriore anno.

I progetti dovranno avere, ai sensi dell'art. 10 del vigente *Regolamento comunale contributi*, il solo ed esclusivo scopo del raggiungimento del pubblico interesse.

Il progetto che risulterà selezionato sarà fatto proprio dal Comune, approvandolo con deliberazione di Giunta comunale.

Il Comune si riserva la possibilità di concedere al beneficiario che sarà selezionato, oltre al contributo di cui sopra, ulteriori contributi per le stesse finalità progettuali e comunque per finalità rientranti nelle linee di indirizzo di cui al sopracitato allegato "A", nella misura non superiore al 50 % del medesimo contributo.

Il beneficiario del contributo potrà proporre integrazioni al progetto originario, per le quali, a seguito di approvazione da parte del Comune, potrà autonomamente ricercare contributi/sponsorizzazioni da parte di soggetti pubblici e privati, che dovranno essere comunque rendicontati.

Il beneficiario del contributo si impegnerà, altresì, a supportare il Comune nell'organizzazione (bigliettazione, promozione) dei tre spettacoli inclusi nel progetto "Scioppo di Teatro" promosso da Ater Fondazione di cui il Comune è socio ordinario.

### **ART. 3 - SOGGETTI CHE POSSONO PRESENTARE DOMANDA**

Possono presentare domanda di contributo i soggetti appartenenti al Terzo settore (organizzazioni di volontariato, associazioni ed enti di promozione sociale, cooperative sociali, fondazioni ed altri soggetti di cui alla vigente normativa), operanti in ambito culturale, non aventi scopo di lucro e le associazioni culturali in possesso dei seguenti requisiti:

- insussistenza di cause ostative al ricevimento di contributi da parte di un ente pubblico (a tal fine si prendono a riferimento le cause di esclusione di cui all'art. 80 del D.Lgs. n. 50/2016);
- esperienza almeno triennale nel campo della progettazione e realizzazione di analoghi progetti culturali in collaborazione e/o con il sostegno di enti pubblici.

I soggetti di cui sopra dovranno essere regolarmente costituiti.

### **ART. 4 - MODALITA' E TERMINI DI PRESENTAZIONE DELLE DOMANDE**

I soggetti interessati dovranno presentare **domanda**, indirizzata al Comune di Novafeltria, conformemente al modello allegato "B" al presente Avviso (domanda/dichiarazione sostitutiva di certificazioni/atto di notorietà, resa ai sensi degli art. 46 e 47 del D.P.R. n. 445/2000), nella quale dovrà tra l'altro essere dichiarato:

- la denominazione, la sede, il recapito, il codice fiscale/partita IVA;
- in caso di Associazioni l'eventuale iscrizione ad Albi o Registri od Elenchi tenuti da pubbliche amministrazioni;
- in caso di cooperative sociali, l'iscrizione negli appositi elenchi/registri nazionali o regionali;
- di aver preso visione e di accettare incondizionatamente e senza riserva alcuna quanto indicato nel presente Avviso;
- l'esperienza maturata (di almeno tre anni) nell'ambito della progettazione e realizzazione di analoghi progetti culturali in collaborazione e/o con il sostegno di enti pubblici;
- l'assenza di cause ostative al ricevimento di contributi da parte di un ente pubblico, con riferimento alle cause di esclusione di cui all'art. 80 del D.Lgs. n. 50/2016;
- tutte le azioni, impegni, oneri, che si assumerà per la realizzazione del progetto (inclusa la copertura assicurativa RC), in caso di concessione del contributo da parte del Comune.

#### **Alla domanda dovrà essere allegata la seguente documentazione:**

- a) copia dell'atto costitutivo e dello statuto, dal quale risulti che il soggetto non ha scopo di lucro e la compatibilità delle finalità del soggetto che presenta domanda con quelle del presente Avviso;
- b) curriculum del soggetto proponente (e dello staff che sarà impegnato per la realizzazione del progetto),

- nel quale siano evidenziate anche le esperienze nella progettazione/realizzazione di analoghi progetti in collaborazione e/o con il sostegno di enti pubblici;
- c) copia di un documento di identità del sottoscrittore, in corso di validità.

**Alla domanda dovrà essere altresì allegato il PROGETTO CULTURALE proposto, che dovrà sviluppare, in un progetto dettagliato ed operativo, le linee di indirizzo approvate dalla Giunta comunale (di cui all'allegato "A" al presente Avviso), articolato in:**

- a) descrizione e contenuti del progetto culturale;
- b) fasi e modalità di attuazione del progetto;
- c) proposta dettagliata della stagione teatrale 2022/2023 (con indicazione anche dei prezzi di biglietti ed abbonamenti);
- d) proposte di eventuali spettacoli da realizzare fuori dalla stagione teatrale, anche all'aperto, anche in collaborazione con la Biblioteca comunale;
- e) caratteristiche, contenuti, tipologie degli spettacoli proposti per le stagioni teatrali e di altre iniziative/attività;
- f) proposte innovative (es: progetti legati alla materia delle pari opportunità, residenze creative, produzioni, sperimentazioni, politiche giovanili, progetti per le scuole, promozione cultura della lettura e della poesia, progetti di formazione);
- g) azioni per il coinvolgimento dei soggetti del territorio (associazioni, gruppi anche informali, cittadini) impegnati nel campo della cultura e della valorizzazione delle risorse culturali del Comune;
- h) piano di comunicazione;
- i) piano economico-finanziario del progetto, indicante in maniera dettagliata le entrate e le uscite previste, che non potranno essere inferiori ad € 20.000,00. Nel piano dovranno essere anche specificati il contributo annuo richiesto al Comune (che non potrà essere superiore all'importo indicato all'art. 2), tutti gli introiti previsti al fine del raggiungimento della parità di bilancio, nonché le risorse finanziarie e/o umane (da valorizzare economicamente) messe a disposizione del progetto da parte del soggetto proponente.

Al preminente scopo di agevolare la predisposizione dei progetti, si riportano di seguito le informazioni essenziali relative alla struttura Teatro Sociale, alla programmazione effettuata fino ad oggi ed ai costi:

- il Teatro Sociale ha una capienza pari a n. (219) posti;
- per le caratteristiche tecniche della struttura vedasi l'allegato C) al presente bando;
- coloro che volessero visitare il Teatro Sociale dovranno accordarsi con l'Ufficio cultura del Comune per fissare un appuntamento;
- negli ultimi anni si sono svolti mediamente n. 9 spettacoli per ciascuna stagione teatrale, articolati in prosa, genere comico, musica (i programmi delle precedenti stagioni teatrali sono visionabili sul sito <http://www.teatrivalmarecchia.it>);
- la media degli incassi da biglietti di ingresso ed abbonamenti riferita alle ultime tre stagioni teatrali, ammonta ad € 10.000,00 circa.

**Il Comune, oltre al contributo annuo di cui al punto 2, al fine di assicurare la piena realizzazione del progetto:**

- a) fornirà tutte le informazioni necessarie ad agevolarne la piena realizzazione;
- b) concederà l'uso gratuito del Teatro Sociale di Novafeltria (con esclusione del periodo 10 giugno/10 settembre 2023) e degli altri spazi di proprietà comunale o aree pubbliche necessarie per l'attuazione del progetto;
- c) permetterà l'utilizzo del sito [www.teatrivalmarecchia.it](http://www.teatrivalmarecchia.it) e del sito istituzionale del Comune [www.comune.novafeltria.rn.it](http://www.comune.novafeltria.rn.it) per la pubblicizzazione degli eventi teatrali/culturali;
- d) assicurerà precedenza e priorità nell'assegnazione del Teatro Sociale, fatte salve le esigenze di natura istituzionale;
- e) garantirà la manutenzione ordinaria e straordinaria del Teatro Sociale;
- f) si accollerà le spese relative ai consumi di energia elettrica, gas metano, acqua, del Teatro Sociale;
- g) potrà trasferire al beneficiario eventuali ulteriori contributi ottenuti da istituzioni pubbliche (UE, Stato, Regione, Provincia, Unione di Comuni, Comuni, ecc.) per il progetto in oggetto ovvero relativi a

- progetti in forma associata includenti il medesimo progetto, fatto salvo quanto indicato al punto 6 in tema di rendicontazione dei contributi;
- h) promuoverà e supporterà il progetto, con le modalità da concordare fra le parti di volta in volta, attraverso: le attività dell'ufficio URP/UIT e della biblioteca comunale, la spedizione postale/elettronica nonché la collaborazione nella distribuzione di materiale pubblicitario, utilizzo di spazi pubblicitari ed ogni eventuale altro possibile supporto tecnico a disposizione del Comune;
  - i) provvederà a curare i procedimenti relativi alle istanze di contributi presso enti pubblici per il reperimento di parte dei fondi necessari alla realizzazione del progetto;
  - j) provvederà, eventualmente, all'assegnazione di risorse umane (servizio civile, collaboratori, anziani inseriti in attività di interesse sociale, volontari, stagisti) per la collaborazione nell'attuazione del progetto.

Il plico, contenente la domanda corredata della documentazione sopraindicata ed il PROGETTO CULTURALE proposto, dovrà essere indirizzato a: COMUNE DI NOVAFELTRIA, PIAZZA V. EMANUELE N. 2, 47863, NOVAFELTRIA (RN). Il plico dovrà essere sigillato e controfirmato sui lembi di chiusura; all'esterno dello stesso dovranno essere riportati la denominazione del soggetto che presenta la domanda e la dicitura: "NON APRIRE: domanda di contributo per progetto valorizzazione Teatro Sociale Novafeltria".

**Il plico dovrà pervenire, all'Ufficio protocollo del Comune (sito in Novafeltria, piazza V.Emanuele n. 2 - sede Municipale), entro il termine perentorio delle ore 13:00 del giorno 12 novembre 2022.**

Per la consegna del plico sono ammesse tutte le forme: è altresì facoltà dei soggetti partecipanti, entro la data di scadenza di cui sopra, la consegna a mano del plico all'Ufficio Protocollo del Comune durante le ore di apertura al pubblico (tutti i giorni feriali dalle ore 8:30 alle ore 13:00).

L'inosservanza delle modalità di presentazione sopra descritte comporta la non ammissione al procedimento.

Ai fini dell'arrivo dei plichi farà fede il timbro e l'orario apposti dall'Ufficio Protocollo del Comune di Novafeltria.

L'invio del plico suddetto è a totale ed esclusivo rischio del mittente, restando esclusa qualsivoglia responsabilità del Comune ove, per disguidi postali o di altra natura, ovvero per qualsivoglia motivo, il plico non pervenga entro il termine perentorio di scadenza all'indirizzo sopra indicato. Non saranno in alcun caso presi in considerazione i plichi pervenuti oltre il suddetto termine perentorio di scadenza, anche indipendentemente dalla volontà del soggetto partecipante ed anche se spediti prima del termine medesimo (ciò vale anche per i plichi inviati a mezzo di raccomandata A/R, a nulla valendo la data di spedizione risultante dal timbro postale dell'agenzia accettante); a tal proposito si precisa che i plichi pervenuti in ritardo non verranno aperti e verranno considerati come non consegnati.

#### **ART. 5 – CRITERI DI VALUTAZIONE DEI PROGETTI**

I progetti presentati saranno valutati – ad insindacabile giudizio – da una Commissione tecnica, appositamente costituita, nominata dalla sottoscritta Responsabile di Settore, successivamente alla scadenza di presentazione dei termini per la presentazione delle domande, sulla base degli elementi di seguito indicati:

	<b>ELEMENTO VALUTATO</b>	<b>MASSIMO PUNTI ASSEGNABILI</b>
<b>A</b>	Curriculum del soggetto proponente e dello staff che sarà impegnato, in relazione alle competenze possedute ed all'esperienza maturata nel settore	15
<b>B</b>	Tipologia della stagione teatrale in relazione all'offerta culturale artistica proposta ed eventuali proposte di spettacoli da realizzare fuori dalla stagione teatrale, anche all'aperto o in ambiti urbani	35
<b>C</b>	Proposte innovative (es: progetti legati alla materia delle pari opportunità, residenze creative, produzioni, sperimentazioni, politiche giovanili, progetti per le scuole, promozione cultura della lettura e della poesia, progetti di formazione)	20
<b>D</b>	Efficacia del piano comunicativo che diffonda sia a livello locale che sull'area vasta della Romagna le attività programmate	5
<b>E</b>	Capacità di inserimento della proposta in contesti culturali più ampi	5
<b>F</b>	Piano di reperimento delle risorse finanziarie	10
<b>G</b>	Coinvolgimento/collaborazione di altri soggetti operanti nel territorio comunale (gruppi, associazioni, ecc.) per la realizzazione del progetto	5
<b>H</b>	Coinvolgimento/collaborazione con il circuito regionale multidisciplinare e con altri enti di rilievo del settore per la realizzazione del progetto	5
	<b>TOTALE – massimo punti</b>	<b>100</b>

Il Comune sosterrà il progetto che conseguirà il maggior punteggio in relazione agli elementi di valutazione sopra indicati, compartecipando finanziariamente alla sua realizzazione attraverso il contributo indicato all'art. 2 ed assumendosi gli altri impegni ed oneri indicati all'art. 4.

In caso di presentazione di una sola domanda, la Commissione tecnica effettuerà solo una valutazione di idoneità della proposta presentata rispetto alle finalità del presente Avviso.

Il Comune, a suo insindacabile giudizio, si riserva la possibilità:

- di concedere il contributo anche in presenza di un solo progetto;
- di non concedere il contributo senza che i richiedenti abbiano nulla a pretendere.

Il contributo, ai sensi degli artt. 3 e 12 del *Regolamento comunale contributi*, sarà concesso con deliberazione di Giunta comunale.

La Giunta comunale, potrà, altresì, sostenere altri progetti presentati ai sensi del presente Avviso, per la realizzazione di ulteriori iniziative, rientranti sempre nelle linee di indirizzo di cui all'allegato "A" al presente Avviso.

#### **ART. 6 - MODALITA' DI LIQUIDAZIONE E DI RENDICONTAZIONE DEI CONTRIBUTI**

Il Comune liquiderà al soggetto beneficiario il contributo/compartecipazione finanziaria di cui all'art. 2, con le seguenti modalità e tempistiche:

un I° acconto, pari al 30 %, entro 30 giorni dalla data della deliberazione di concessione del contributo e comunque successivamente all'avvio del progetto, un II° acconto, pari al 50 %, entro i 15 giorni successivi alla realizzazione di oltre il 60 % degli spettacoli programmati ed il saldo pari ad un massimo del 20 % entro 60 giorni dalla presentazione del rendiconto, da predisporre, da parte del beneficiario, secondo le modalità di seguito indicate;

Per la liquidazione del saldo del contributo, il soggetto beneficiario dovrà presentare al Comune, entro 60 giorni dalla conclusione del progetto (di ciascun anno), la seguente documentazione:

- relazione dettagliata dell'avvenuto svolgimento del progetto, sottoscritta dal legale rappresentante, con i risultati conseguiti;
- rendiconto dettagliato (reso sotto forma di dichiarazione sostitutiva di atto di notorietà ai sensi dell'art. 47 del D.P.R. n. 445/2000), suddiviso per voci di spesa (elencazione fatture, note, ecc. con indicazione dei fornitori, C.F., importi, causali) e riportante gli introiti di ogni tipo, compresi i contributi e le sponsorizzazioni pubbliche e private;

- giustificativi delle spese e/o ogni altro documento utile a dimostrare la realizzazione del progetto e documentazione afferente le entrate;
- materiale di documentazione che riguardi il progetto (manifesti, locandine, comunicati stampa, ecc.) ed ogni altro materiale utile a dimostrare il raggiungimento dei fini indicati nel progetto presentato.

Qualora non risultino pienamente rispettate le condizioni di erogazione del contributo, lo stesso potrà essere proporzionalmente ridotto e, in caso di difformità grave, revocato.

L'importo totale della spesa che sarà rendicontata potrà essere superiore all'importo indicato nel piano economico-finanziario presentato con la domanda di partecipazione ai sensi del presente Avviso.

L'ammontare del contributo corrisposto dal Comune, ai sensi dell'art. 13 del *Regolamento comunale contributi*, non potrà mai essere superiore alla differenza costi/ricavi. Qualora gli eventuali acconti liquidati dovessero risultare di importo superiore alla differenza costi/ricavi, il soggetto beneficiario dovrà restituire la differenza in eccesso al Comune, entro 30 giorni dalla richiesta.

#### **ART. 7 – TRATTAMENTO DEI DATI PERSONALI**

---

Il trattamento dei dati personali avverrà conformemente alle disposizioni contenute nel Regolamento (UE) 2016/679 e nel D. Lgs. n. 196/2003 e s.m. e i. per le disposizioni non incompatibili con il Regolamento UE medesimo, per finalità unicamente connesse allo sviluppo del procedimento amministrativo relativo al presente Bando.

#### **ART. 8 - RESPONSABILE DEL PROCEDIMENTO**

---

Il Responsabile del procedimento ai sensi della Legge n. 241/1990 è la sottoscritta Responsabile di Settore.

#### **ART. 9 - INFORMAZIONI**

---

Per informazioni sulla documentazione da presentare: responsabile del procedimento, Dott.ssa Giorgia Agostini, tel. 0541 845604, mail: [giorgiaagostini@comune.novafeltria.rn.it](mailto:giorgiaagostini@comune.novafeltria.rn.it)

#### **ALLEGATI:**

Allegato A : indirizzi approvati dalla Giunta comunale con deliberazione n.142 del 14/10/2022

allegato B: schema domanda/dichiarazione sostitutiva.

Allegato C: scheda tecnica Teatro Sociale

Novafeltria, 29/10/2022



Il Responsabile del Settore  
*Servizi educativi, alla persona e al tempo libero*  
Dott.ssa Giorgia Agostini

*(Documento informatico sottoscritto con firma digitale  
ai sensi dell'art. 24 del D.Lgs n. 82/2005)*

LINEE DI INDIRIZZO  
PER PROGETTO FINALIZZATO ALLA VALORIZZAZIONE  
DELLE POTENZIALITÀ CULTURALI DEL TEATRO SOCIALE DI NOVAFELTRIA

*"Il Teatro resta quello che è stato, nell'intenzione profonda dei suoi creatori. Il luogo dove una comunità liberamente riunita si rivela a se stessa, il luogo dove una comunità ascolta una parola da accettare o da respingere" - Paolo Grassi*

La nostra società è sempre più avviluppata su sé stessa, chiusa in un forte individualismo dove l'altro è spesso solo una comparsa. Le nostre piazze, un tempo luoghi di relazione, si sono svuotate, perdendo di senso. Le persone non si conoscono e si vivono con sospetto.

In questo scenario poco edificante, occorre recuperare il senso di comunità solidale, la bellezza di vivere in luoghi piccoli e familiari dove ci si conosce tutti e ad ognuno è affidato un "nome di battaglia".

Occorre recuperare e ripensare i luoghi cardine della socializzazione.

Noi crediamo che il teatro sia un luogo privilegiato per promuovere dei cambiamenti nelle relazioni di comunità, un luogo vivo dove condividere esperienze ed emozioni.

E riteniamo sia fondamentale ripartire da questo luogo per pensare ad un progetto che sia in grado di porre la società di fronte a sé stessa, affinché, riflettendosi come in uno specchio, sappia dare di sé lettura e partorire evoluzione, ma, soprattutto, senso di appartenenza ad una comunità; capace di essere un aggregante della moltitudine di esperienze culturali locali, come un grande involucro che le contenga e le promuova.

Il progetto a cui pensiamo prevede la creazione di un'idea di cultura del teatro e delle arti sceniche contemporanee in grado di sviluppare la centralità del Teatro Sociale di Novafeltria e di promuoverne le attività nei luoghi di prossimità della Valmarecchia, con una forte attenzione alla comunicazione e alla costruzione di relazioni feconde con tutto il sistema teatrale locale, regionale e nazionale.

Un progetto d'arte che, modificando in parte la sola funzione di consumo spettacolare delle tradizionali stagioni di prosa tipiche dei piccoli paesi di provincia, si propone nei prossimi anni di organizzare diverse attività, riconducibili allo spettacolo dal vivo, a residenze, laboratori, incontri, produzione di nuove opere contemporanee, per adulti e ragazzi, in costante dialogo con i centri del sapere, come scuole e biblioteca, ma anche con tutte le esperienze locali riferibili alle arti (musica, danza, pittura, cinema, poesia....).

Un progetto culturale e sociale che si propone di approfondire il significato e il valore della trasmissione del sapere, della formazione ludica e professionale fra le diverse generazioni di artisti, operatori, spettatori, cittadini, maestri e nuove generazioni; che riflette e agisce nei dialoghi dove l'arte può svolgere anche una funzione di ascolto, mediazione e alterità, nei luoghi e nelle anime del disagio e delle diversità.

Un progetto artistico e organizzativo in grado di coinvolgere attivamente la cittadinanza, le associazioni culturali e sociali della città di Novafeltria e dell'intera comunità della Valmarecchia.

L'Assessore alla Cultura  
Elena Vannoni

Allegato B all'avviso prot.n. 10705/2022

Al Comune di Novafeltria  
Piazza V.Emanuele n. 2  
47863 – Novafeltria (RN)

Oggetto: Avviso pubblico del Comune di Novafeltria (Prot.n. \_\_\_\_\_ del \_\_\_\_\_) per la concessione di un contributo a sostegno di un progetto finalizzato alla valorizzazione delle potenzialità culturali del Teatro Sociale di Novafeltria. Richiesta di partecipazione.

Il sottoscritt \_\_\_\_\_  
nat a \_\_\_\_\_ il \_\_\_\_\_  
residente in \_\_\_\_\_ cap \_\_\_\_\_ via \_\_\_\_\_ n \_\_\_\_\_  
C.F. \_\_\_\_\_ P.IVA \_\_\_\_\_  
tel. \_\_\_\_\_ in qualità di Presidente / Legale  
Rappresentante/ \_\_\_\_\_ della Associazione o Cooperativa sociale o \_\_\_\_\_ (cancellare la parte che non interessa)  
con sede legale in \_\_\_\_\_ via \_\_\_\_\_ n. \_\_\_\_\_  
tel. \_\_\_\_\_ cellulare \_\_\_\_\_ fax \_\_\_\_\_  
indirizzo email \_\_\_\_\_ PEC \_\_\_\_\_

**CHIEDE**

di poter partecipare al procedimento per la concessione del contributo indicato in oggetto e, a tale fine, avvalendosi della facoltà di cui agli artt. 46 e 47 del D.P.R. n. 445/2000, consapevole delle sanzioni penali previste dall'art. 76 e della decadenza dal beneficio prevista dall'art. 75 in caso di dichiarazioni false o mendaci, sotto la propria responsabilità

**DICHIARA**

- che l'Associazione o Cooperativa sociale o \_\_\_\_\_ (cancellare la parte che non interessa) è così esattamente denominata:  
denominazione: \_\_\_\_\_  
con sede legale in \_\_\_\_\_ Provincia \_\_\_\_\_  
via \_\_\_\_\_ n. \_\_\_\_\_, CAP \_\_\_\_\_  
Codice fiscale/Partita IVA \_\_\_\_\_
- (se cooperativa sociale) di essere regolarmente iscritta nell'Albo Regionale delle Cooperative sociali istituito ai sensi della Legge n. 381/1991 della Regione \_\_\_\_\_ al n. \_\_\_\_\_ in corso di validità ovvero iscrizione nell'Albo di cui al D.M. 23/06/2004, al n. \_\_\_\_\_;
- (se Associazione di promozione sociale): di essere iscritta nel \_\_\_\_\_
- (se Organizzazione di volontariato): di essere iscritta nel \_\_\_\_\_
- (se -altro, specificare) \_\_\_\_\_): \_\_\_\_\_
- che né questa Associazione o Cooperativa sociale o \_\_\_\_\_ (cancellare la parte che non interessa), né il sottoscritto legale rappresentante, né gli altri titolari di organismi dirigenti della medesima Associazione o Cooperativa sociale o \_\_\_\_\_ (cancellare la parte che non interessa), si trovano nelle condizioni di cui all'art. 80 del D.Lgs n. 50/2016;
- che l'Associazione o Cooperativa sociale o \_\_\_\_\_ (cancellare la parte che non interessa) è in possesso di un'esperienza superiore ad un triennio nella progettazione e realizzazione di progetti/iniziativa in collaborazione e/o sostegno di enti pubblici, analoga all'Avviso di cui in oggetto, come indicato in dettaglio nel Curriculum allegato;
- di aver preso visione integrale dell'Avviso pubblico indicato in oggetto e di accettarlo incondizionatamente e senza alcuna riserva;
- di aver preso visione, in particolare, dell'informativa di cui all'articolo 7 dell'Avviso pubblico



relativa al trattamento dei dati personali.

### DICHIARA

che in caso di concessione del contributo questa *Associazione o Cooperativa sociale o \_\_\_\_\_* (cancellare la parte che non interessa), ai fini della realizzazione del progetto culturale allegato alla presente:

- a) sosterrà integralmente i costi di attuazione del progetto compresi quelli afferenti la promozione;
- b) si accollerà eventuali oneri relativi allo svolgimento degli spettacoli (allestimento teatro, service audio, luci, ecc.);
- c) utilizzerà in tutto il materiale promozionale eventualmente prodotto il logo istituzionale del Comune;
- d) provvederà all'incasso della vendita dei biglietti e/o abbonamenti, per gli spettacoli di cui al progetto presentato;
- e) assicurerà, per ogni spettacolo svolto nel Teatro Sociale, la presenza di squadra antincendio di n. 3 persone (soggetti in possesso dell'Attestato di Idoneità tecnica per l'espletamento dell'incarico di "Addetto antincendio" a rischio di incendio medio) e le pulizie del Teatro;
- f) si impegnerà, altresì, a supportare il Comune nell'organizzazione (bigliettazione, promozione) dei tre spettacoli inclusi nel progetto "Scioppo di Teatro" promosso da Ater Fondazione di cui il Comune è socio ordinario.
- g) svolgerà tutte le attività inerenti la realizzazione del progetto nel pieno rispetto di ogni vigente normativa di legge;
- h) si assumerà la responsabilità di un corretto uso degli edifici comunali e delle attrezzature in essi contenute messi a disposizione dal Comune e che lo stesso utilizzerà, e si farà carico delle eventuali spese di riparazione che si dovessero rendere necessarie a seguito di un uso improprio, non corretto o causato dalla non custodia degli stessi;
- i) sarà direttamente responsabile di tutti gli eventuali danni di qualunque natura e per qualsiasi motivo arrecati a persone e/o a opere e materiali che risultassero causati per responsabilità della medesima e/o dei suoi collaboratori;
- j) stipulerà apposita polizza per copertura assicurativa RC per danni a cose e persone per un massimale non inferiore ad € 1.500.000,00 (Eurounmilioneccinquecentomila/00) per ogni sinistro riferibile alle attività teatrali/culturali di cui al progetto presentato, impegnandosi a produrne copia al Comune entro 10 giorni dalla comunicazione di concessione del contributo;
- k) informerà, anche per le vie brevi, l'Assessorato alla Cultura del Comune sulle principali fasi di svolgimento del progetto, anche al fine di concertare, di volta in volta, le azioni più appropriate ed efficaci;
- l) assicurerà ogni altra azione necessaria all'attuazione del progetto;

### DICHIARA ALTRESI'

**che il contributo, se concesso:**

(barrare la casella che interessa)

DOVRA'

NON DOVRA'

essere assoggettato alla ritenuta d'acconto del 4 %.

### DICHIARA INFINE

di autorizzare espressamente l'Amministrazione Comunale ad utilizzare per le comunicazioni:

mail: \_\_\_\_\_

fax: \_\_\_\_\_

PEC: \_\_\_\_\_

**Allega:**

- copia di un documento di identità del richiedente, in corso di validità

- PROGETTO CULTURALE, quale parte integrante e sostanziale della presente domanda;
- copia atto costitutivo e statuto;
- curriculum
- altra documentazione (elencare): \_\_\_\_\_

Luogo e data \_\_\_\_\_

TIMBRO E FIRMA DEL LEGALE RAPPRESENTANTE

\_\_\_\_\_

Allegato C all'avviso di prot. n.10705/2022

**COMUNE DI NOVAFELTRIA**  
(Provincia di RIMINI)

**TEATRO SOCIALE DI NOVAFELTRIA**

**IMPIANTO ELETTRICO**



**Ing. Enzo Bertozzi**  
**Ing. Mario Flenghi**  
**Geom. Massimo Paci**  
**Geom. Nicola Vannoni**

*via Ca' di Vico, 50 - 61015 Novafeltria (RN)*  
*tel-fax 0541/921158 e-mail: studio.sic@virgilio.it*

## INDICE

1 Impianto elettrico	pag. 2
1.1 Struttura dell'impianto elettrico ordinario	pag. 3
1.2 Apparecchiature di servizio al palcoscenico	pag. 4
1.3 Impianto elettrico a servizio delle luci del palcoscenico	pag. 5
1.3.1 Materiali di scena messi a disposizione dall'Amministrazione comunale	pag. 7
1.3.2 Materiali a carico dell'Utilizzatore	pag. 7
1.4 Gestione delle luci di scena	pag. 9
1.4.1 Consolle di comando/gestione luci	pag. 9
1.4.3 Distribuzione segnale DMX	pag. 9
1.5 Lampadario platea	pag. 9
1.6 Comando luci di servizio (platea, scale, corridoi, etc. ...)	pag. 10
1.7 Altri impianti presenti nell'area del palcoscenico	pag. 10

# 1 IMPIANTO ELETTRICO

## 1.1 Struttura dell'impianto elettrico ordinario

L'impianto elettrico del teatro si origina dall'apparecchiatura di consegna/contabilizzazione posta all'interno dell'armadiatura ubicata nell'atrio di accesso al palcoscenico da via Saffi, sulla sinistra entrando.

Dal contatore l'energia è trasferita al QE1 (quadro fornitura) e da quest'ultimo condotta a:

- presa 3P+N+T 32A, a disposizione per utenze di spettacolo
- presa 3P+N+T 63A, a disposizione per utenze di spettacolo
- morsetti inseriti in scatola di derivazione, a disposizione per utenze di spettacolo
- quadri QE2-3 da cui hanno origine tutte le distribuzioni interne;
- la centrale EVAC.

La distribuzione principale dell'impianto elettrico, schematizzata alla successiva pagina 3, si articola su diversi sotto quadri i cui schemi unifilari sono raccolti nelle tavole:

- AB\_3E quadri
- AB\_4E quadri delle centrali meccaniche.

Sulle tavole AB\_1E (schemi planimetrici utenze illuminazione ordinaria e forza motrice) e AB\_1S (schemi planimetrici impianto rilevazione fumi) sono riportati gli schemi planimetrici delle utenze elettriche.

In caso di necessità l'alimentazione ordinaria dell'impianto elettrico interno può essere interrotta attraverso l'azione sul pulsante di sgancio a rottura vetro posto all'esterno lungo via Saffi; il detto pulsante agisce su una bobina posta sull'interruttore generale a valle della fornitura di energia attraverso la centralina "SECURITY CONTROL SYSTEM" presente sul quadro fornitura. Per poter riarmare l'interruttore generale, nel caso fosse azionato il pulsante esterno, occorre prima premere il pulsante "RESET" presente sulla centralina "SECURITY CONTROL SYSTEM".



SECURITY CONTROL SYSTEM



Pulsante a rottura vetro

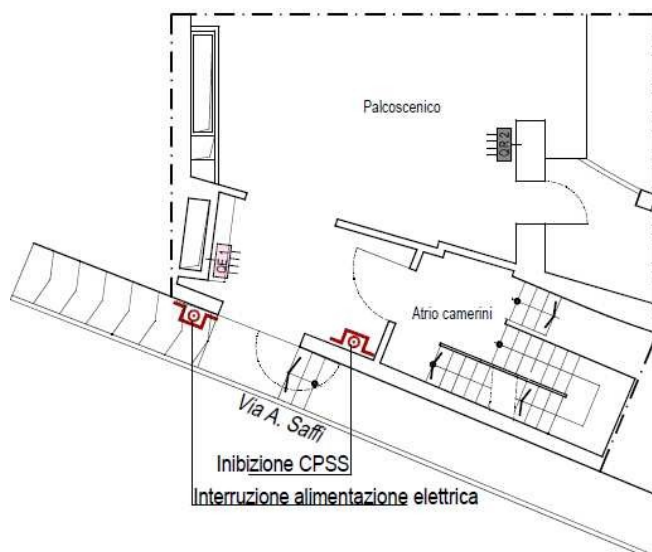

Schema planimetrico ubicazione pulsanti di sgancio

L'impianto di illuminazione di sicurezza del teatro, descritto in altro documento, è del tipo centralizzato, alimentato da UPS on line (CPSS) posto nel locale quadro QE2-3, ubicato nel locale esterno raggiungibile dalla passerella a servizio della scena.

In caso di necessità l'UPS può essere messo fuori servizio attraverso il pulsante di sgancio a rottura vetro presente nel vano atrio palcoscenico con ingresso da via Saffi

### DISTRIBUZIONE PRINCIPALE - SCHEMA DI PRINCIPIO

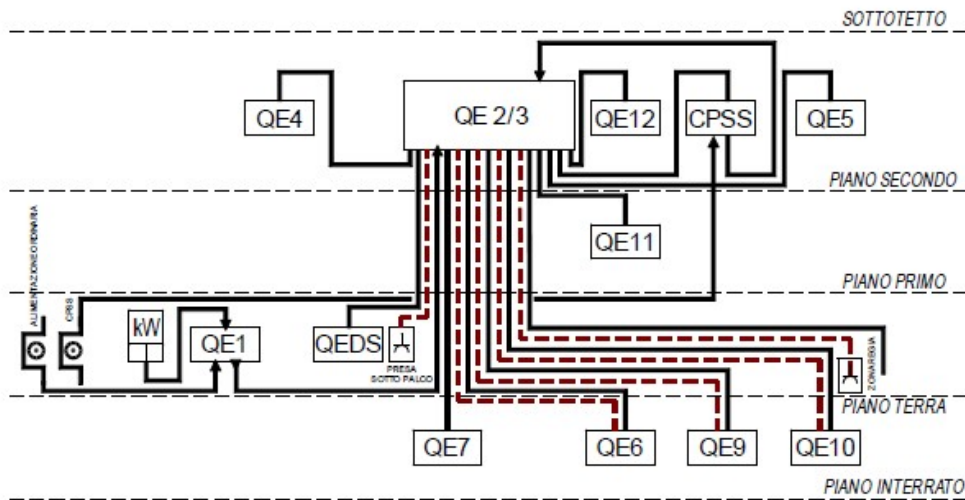

### COMANDO LUCI - SCHEMA DI PRINCIPIO

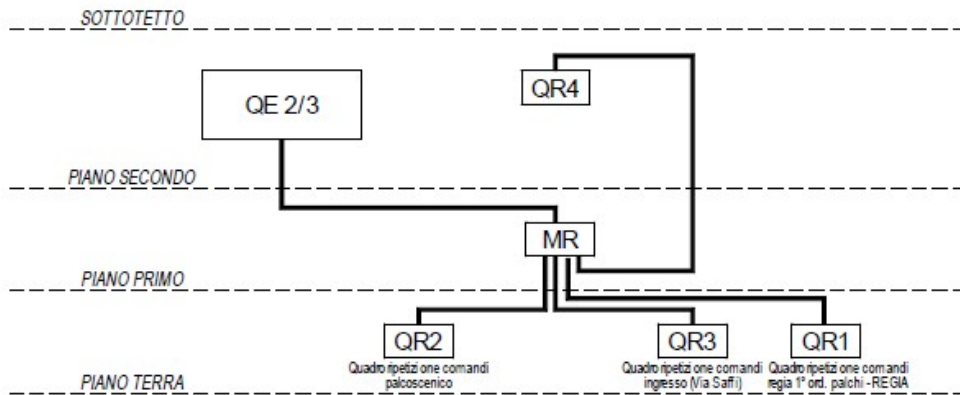

### DISTINTA QUADRI ELETTRICI

	QE1	QUADRO FORNITURA
	QE2/3	QUADRO GENERALE
	QE4	QUADRO UTENZE RAFFRESCAMENTO
	QE5	QUADRO CENTRALE TERMICA
	QE6	QUADRO PIANO SEMINTERRATO
	QE7	QUADRO CENTRALE MACCHINE TERMOVENTILANTI
	QE9	QUADRO GENERALE SALA RIUNIONI
	QE10	QUADRO BAR
	QE11	QUADRO SERVIZI PALCOSCENICO
	QEDS	QUADRO UTENZE DIFFUSIONE SONORA
	QE12/1	QUADRO GESTIONE IMPIANTI MECCANICI (zona centrale termica)
	QE12/1	QUADRO GESTIONE IMPIANTI MECCANICI (zona locale UTA)
	QESP	QUADRO DI SPINAMENTO LUCI
	MR	MORSETTIERA COMANDO LUCI
	QR1	QUADRO RIPETIZIONE COMANDI REGIA
	QR2	QUADRO RIPETIZIONE COMANDI PALCOSCENICO
	QR3	QUADRO RIPETIZIONE COMANDI INGRESSO (Via Saffi)
	QR4	QUADRO RIPETIZIONE COMANDI PIANO SECONDO

## 1.2 Apparecchiature di servizio al palcoscenico

Sul palcoscenico sono installati tre tralicci (detti anche americane), in lega di alluminio, per il sostegno dei fari di illuminazione del palcoscenico tipo Trabes di produzione Uniring S.r.l., come riscontrabile dalla tavola AB\_2E

La **portata ammessa per ogni traliccio non deve assolutamente superare 115kg**

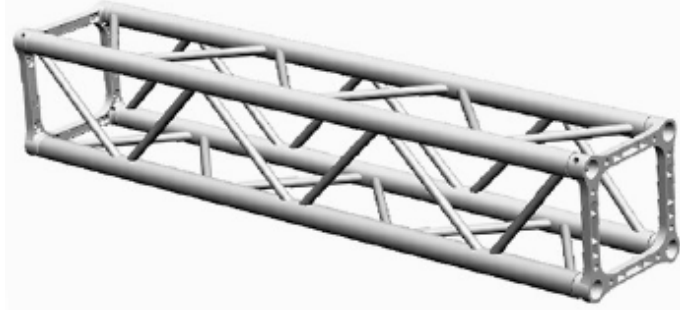

Detti tralicci possono essere singolarmente movimentati verticalmente attraverso due paranchi elettrici a catena ancorati alle travi del graticcio.

I paranchi a catena, prodotti dalla Uniring S.r.l., hanno portata di 200kg, sono provvisti di ganci e catena certificati.

La loro manutenzione deve essere eseguita seguendo scrupolosamente il relativo manuale.



I paranchi sono alimentati elettricamente dal QE11 attraverso un controllore che ne permette anche la gestione, tipo DIVO MOVE prodotto dalla Uniring S.r.l.. L'uso del controllore è strettamente riservato a persone qualificate ed addestrate che conoscano il manuale d'uso inoltre si sottolinea che:

- **il campo visivo dell'operatore deve essere libero da ostacoli, egli deve avere buona visibilità sugli organi da movimentare prima di azionare il controllore;**
- **l'area di manovra deve essere sgombrata dal personale durante le operazioni di marcia dei motori.**

L'apparecchiatura è ubicata sul terrazzino aggettante sul palcoscenico (raggiungibile attraverso la scala al servizio dei camerini del piano primo).



Vista frontale del controllore

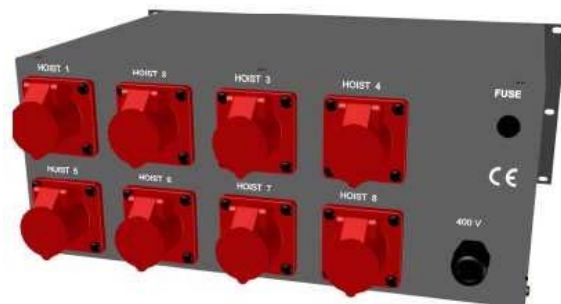

Vista del retro del controllore

I cavi di alimentazione elettrica e segnale delle apparecchiature da agganciarsi ai tralicci, a partire dal graticcio, sono contenuti in struttura in lega di alluminio fissata al traliccio, detta Flip Flop prodotta dalla Uniring S.r.l.

La struttura: traliccio, argani e flip flop si presenta quindi come sotto schematizzato.

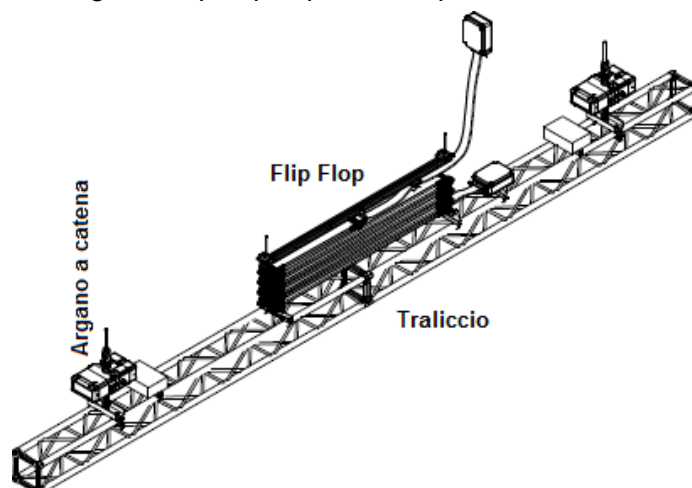

### 1.3 Impianto elettrico al servizio delle luci del palcoscenico

Il servizio illuminazione del palcoscenico fa capo al QE11, ubicato sul terrazzino aggettante sul palcoscenico (raggiungibile attraverso la scala al servizio dei camerini del piano primo).

Il quadro alimenta:

- le prese luce attraverso il quadro di spinamento, singolarmente protette differenziale;
- la motorizzazione del lampadario;
- la centralina per l'alimentazione ed il comando delle motorizzazioni;
- gli splitter per la gestione delle luci.

Sul quadro di spinamento, posto vicino al QE11, sono cablate 30 spine che alimentano le 25 prese in campo e 5 non sono ancora attive. L'ubicazione di queste prese in campo è dettagliata sulla tavola AB\_2E e riassunta sulla mappa riportata alla pagina 8 seguente.

➤ Le spine e corrispondenti prese in campo, numerate da 1 a 15 (numerazione nera), attraverso i selettori posti sul quadro di spinamento, non manovrabili sotto carico, possono essere:

- isolate, non alimentate, con il selettore nella **posizione 0**:

- alimentate da altra fonte, con il selettore nella **posizione spina**:

- alimentate direttamente dal quadro QE11, con il selettore nella **posizione linea**:

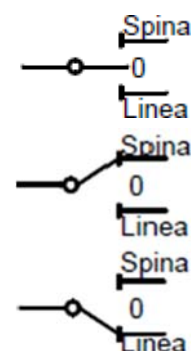

➤ Le spine e corrispondenti prese in campo numerate da 16 a 25 (numerazione rossa) possono essere alimentate direttamente solo attraverso altre fonte oltre il quadro QE11;

➤ Le spine numerate da 26 a 30 non hanno corrispondente presa in campo (sono previsti futuri ampliamenti).

Con l'espressione "altra fonte", utilizzata sopra, si intende un'alimentazione fornita attraverso un sistema parallelo a quello presente nel teatro che le Compagnie teatrali possono avere in disponibilità esclusiva (esempio dimmer). In questo caso:

- il collegamento di potenza tra l'apparato esterno di alimentazione e la spina, corrispondente alla presa scelta, andrà eseguito attraverso cavo dotato di spina e presa volanti (cordino);
- il collegamento segnale tra l'apparato esterno e lo splitter andrà eseguito con cavo DMX dotato di connettori volanti.



L'Amministrazione proprietaria del teatro mette a disposizione delle Compagnie teatrali dotate solo di apparecchiature terminali (fari o proiettori) non singolarmente gestibili attraverso sistema DMX, due dimmer con sei canali cadauno. L'alimentazione del dimmer è eseguita tramite cavo volante connesso alla presa 3P+N+T-63A presente nell'atrio di accesso al palcoscenico da via Saffi.

Si porta a conoscenza delle compagnie che **l'energia elettrica ordinariamente disponibile per le utenze delle Compagnie è di 20kW**, nel caso fosse necessaria una potenza superiore dovrà esse fatta specifica richiesta per una verifica di fattibilità.

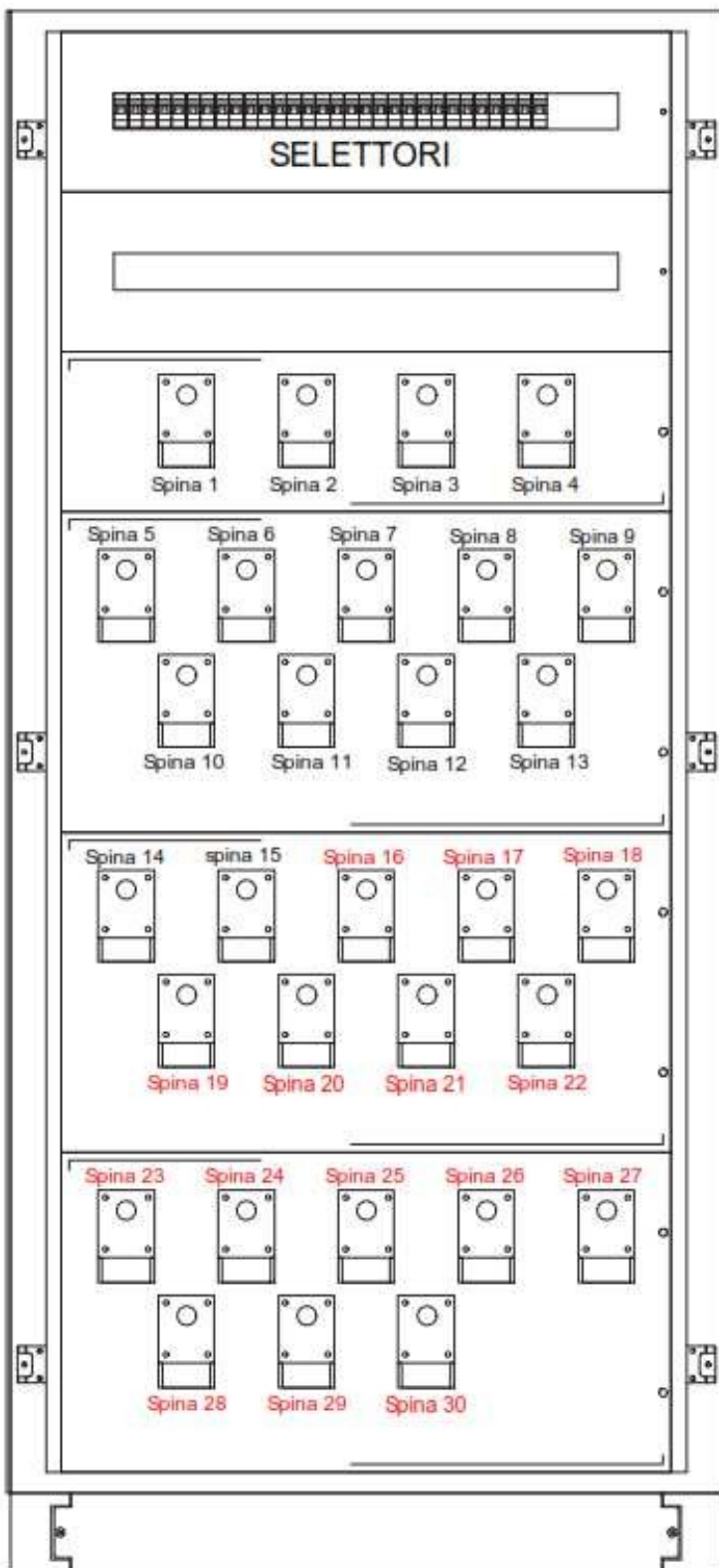

Fronte quadro di spinamento

**Attenzione:**  
SELETTORI NON MANOVRABILI SOTTO CARICO  
QUADRO CON PIU' ALIMENTAZIONI

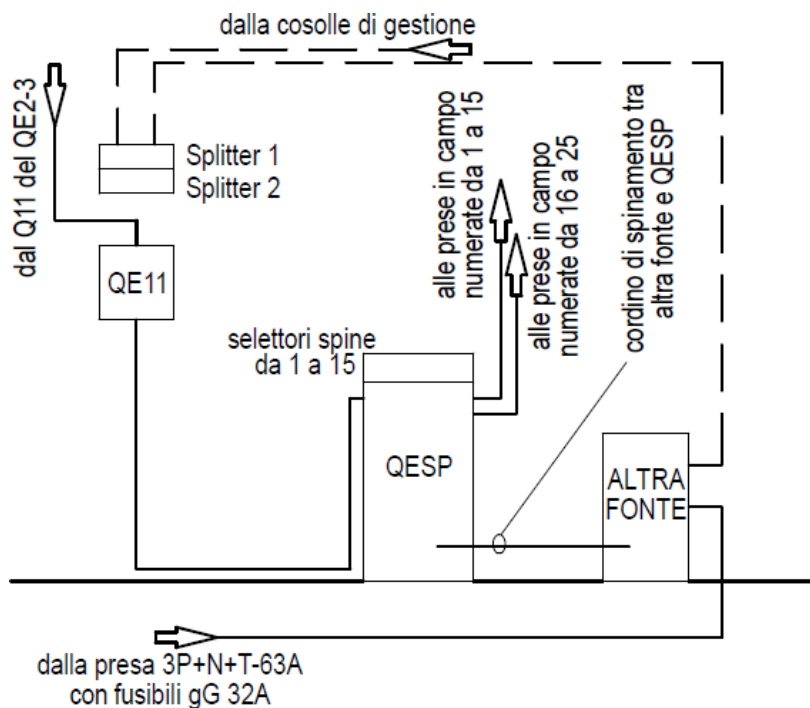

Schema a blocchi per il collegamento con il quadro di spinamento (QESP)

### 1.3.1 Materiali di scena messi a disposizione dall'Amministrazione comunale

L'Amministrazione comunale di Novafeltria, proprietaria del teatro, mette a disposizione a richiesta degli utilizzatori del teatro, oltre ai due dimmer a sei uscite cadauno citati in precedenza, i seguenti fari (o proiettori teatrali):

- proiettore di scena led 200W, bianco variabile con zoom manuale, corredato di: bandiere direzionali, coppia di cavi (alimentazione e segnale DMX), gancio e fune di sicurezza; num. 14
- proiettore di scena led 200W, full color con zoom manuale, corredato di: bandiere direzionali, coppia di cavi (alimentazione e segnale DMX), gancio e fune di sicurezza; num. 6
- profilatore/sagomature led 200W bianco 400°K con zoom manuale, corredato di: coppia di cavi (alimentazione e segnale DMX), gancio e fune di sicurezza; num. 4
- segui persona led, dimmer e zoom manuali, completo di stativo trepiede.
- Consolle luci Zero88 tipo FLX S48

**Gli utilizzatori che beneficeranno dei materiali sopra indicati, o parte di essi, dovranno impegnarsi a riconsegnare le apparecchiature nello stato e nella posizione in cui queste si trovavano prima della loro consegna.**

### 1.3.2 Materiali a carico dell'Utilizzatore

Nel caso gli utilizzatori del teatro utilizzino "altre fonti" per l'alimentazione degli apparecchi di scena dovranno essere approntati i seguenti materiali:

- cavo di collegamento tra la presa 3P+N+T-63A, sezione 16mm<sup>2</sup> e lunghezza 15m, del tipo rispondente alle norme per locali di pubblico spettacolo, corredato di presa e spina (3P+N+T-63A)
- cordini di collegamento tra le prese dei dimmer e le spine del QESP di lunghezza non inferiore a 2m e del tipo rispondente alle norme per locali di pubblico spettacolo, corredati di presa e spina (2P+T-16A);
- prolunga cavo DMX, per il collegamento dei dimmer allo split di lunghezza non inferiore a 3m del tipo rispondente alle norme per locali di pubblico spettacolo, corredato di connettori DMX.

# MAPPA SPINE - PRESE

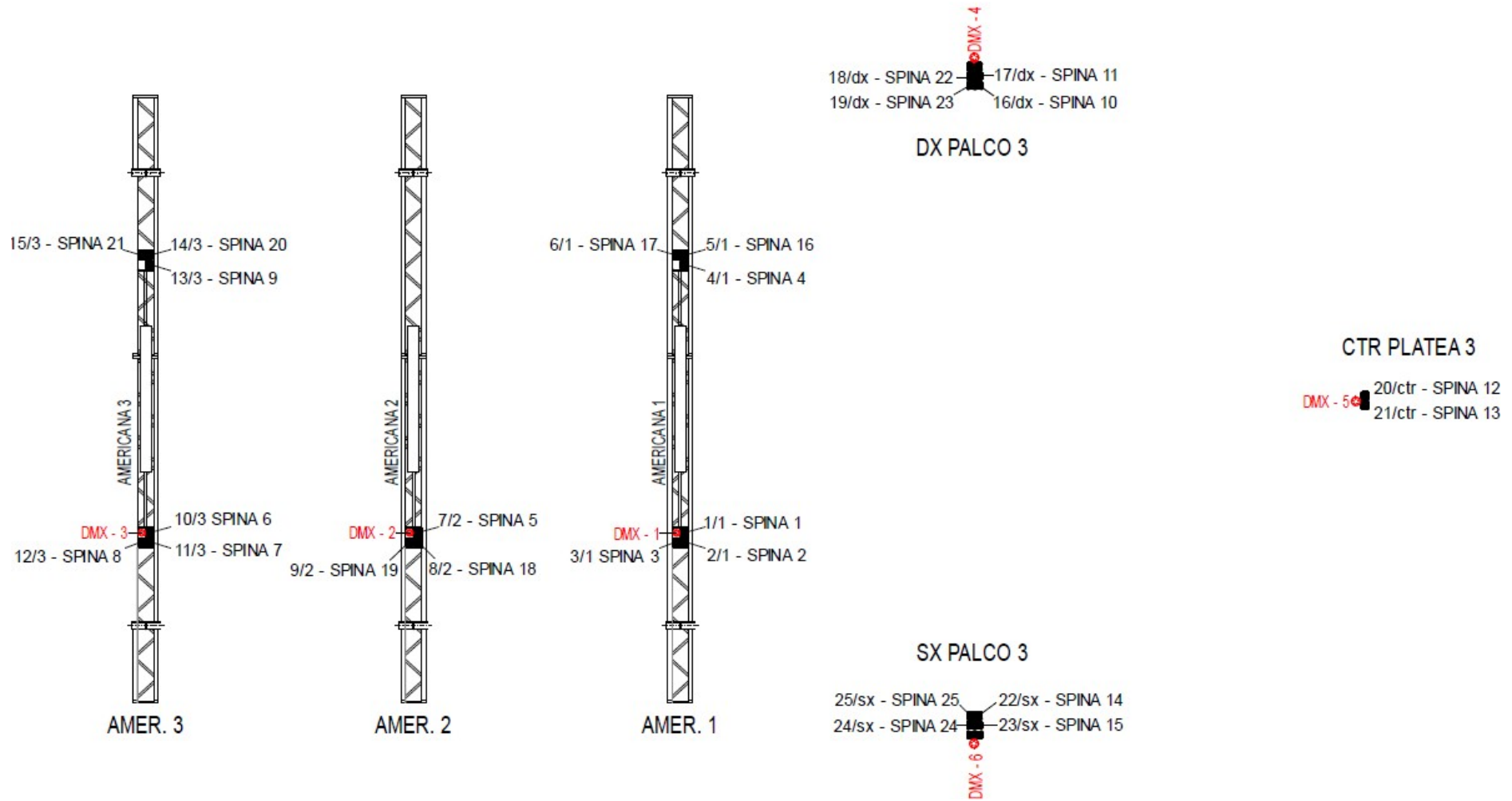

## 1.4 Gestione delle luci di scena

### 1.4.1 Consolle di comando/gestione luci

Le luci di scena sono gestite attraverso la consolle Zero88 FLXS48 posata nella zona regia ubicata a nel primo ordine di palchi del pubblico. Questa è collegata agli splitter a cui sono connesse le varie prese DMX in campo.



Per l'uso della consolle si rimanda allo specifico manuale.

Chiunque dovesse inserire una propria programmazione dovranno eliminarla dalla consolle al termine del proprio intervento.

### 1.4.3 Distribuzione segnale DMX

Il segnale DMX è trasferito dalla consolle agli splitter 1 e 2 posti sopra il quadro QE11; da questi è condotto poi ai connettori di collegamento ai fari (o proiettori) posti nelle seguenti posizioni (come anche schematizzato sullo schema alla pagina 8):

- americana 1: DMX 1;
- americana 2: DMX2;
- americana 3: DMX 3;
- a destra del palcoscenico (terzo ordine di palchi del pubblico): DMX 4;
- centralmente al terzo ordine di palchi del pubblico;
- a sinistra del palcoscenico (terzo ordine di palchi del pubblico).

## 1.5 Lampadario platea

Il lampadario della platea (peso di 270kg circa) è sorretto da una struttura in acciaio poggiate su due capriate successive attraverso un paranco a catena (portata 630kg) che provvede al suo calo a terra e tiro in quota. L'alimentazione ed il comando del paranco avviene attraverso il controllore degli argani di movimentazione dei tralici del palcoscenico. Il paranco è provvisto di fine corsa che permettono di arrestare il movimento verticale del lampadario al limite delle poltrone (in discesa) e al limite del controsoffitto (in salita).

Ricordando che l'uso del controllore è strettamente riservato a persone qualificate ed addestrate è necessario che durante l'azionamento del paranco per la movimentazione del lampadario, al fine di garantire che l'area sottostante si sgombra dal personale durante il funzionamento del motore, sia presente una seconda persona che controlli il movimento verticale in quanto l'ubicazione del controllore non permette all'operatore un corretta visione del campo.

Il paranco DIVO THREE è prodotto dalla Unirig S.r.l. ed è dotato di ganci e catena certificati. La sua manutenzione deve essere eseguita seguendo scrupolosamente il manuale.

Le lampade poste sul lampadario sono alimentate dal QE2-3 attraverso tre linee e possono essere comandate dai punti QR1 (pulsanti di comando zona regia) e QR2 (pulsanti di comando palcoscenico).

### **1.6 Comando luci di servizio (platea, scale, corridoi, etc. ..)**

In alcuni punti interni sono concentrati i pulsanti di comando delle luci di servizio (QR1, QR2, QR3 e QR4) come può vedersi dagli schemi planimetrici riportati sulla tavola AB\_1E e sullo schema di principio riportato a pagina 3 del presente documento.

Dai pulsanti posti nei diversi punti possono essere comandati i circuiti luce riportati a fianco dei pulsanti.

L'ubicazione dei punti comando sopra elencati è la seguente:

- zona regia QR1;
- zona palcoscenico QR2;
- atrio scala principale, lato via Saffi;
- corridoio secondo ordine di palchi del pubblico QR4.

L'illuminazione di servizio del palcoscenico è gestita dal QR1

Le seguenti zone hanno comandi luce locali e indipendenti dai sopracitati QR (le utenze che non riportano il quadro da cui sono derivate sono derivate dal QE2-3):

- scala di sicurezza con uscita su via Mazzini;
- atrio accesso al palcoscenico da via Saffi;
- camerini e relativa scala di servizio;
- sala piano interrato (ridotto) da QE9;
- bagni del pubblico: piano interrato da QE10 e piano primo;
- locali sottopalco;
- locali tecnici esterni da QE2-3 e QE12/1.

### **1.7 Altri impianti presenti nell'area del palcoscenico**

Si segnala la presenza di componenti dell'impianto automatico di rilevazione fumo nella zona del palcoscenico:

- rilevatori ottici di fumo sul palcoscenico e nei camerini per cui si raccomanda di non produrre fumo e altri gas che potrebbero generare un allarme incendio. Nel caso in cui la produzione di fumo o altro gas fosse richiesta dal copione la Compagnia dovrà comunicarlo con congruo anticipo per permettere all'Amministrazione di provvedere alla modifica temporanea della programmazione dell'impianto di rilevazione;
- lampade di segnalazione dello stato dei rilevatori di fumo presenti nei tre livelli dei camerini, queste lampade normalmente lampeggiano, in caso di rilevatore in allarme restano accese;
- pulsante manuale di allarme incendio.

Oltre a quanto sopra, nell'atrio di accesso al palcoscenico da via Saffi è posta la centrale EVAC che per la sua importanza deve essere sempre facilmente raggiungibile.

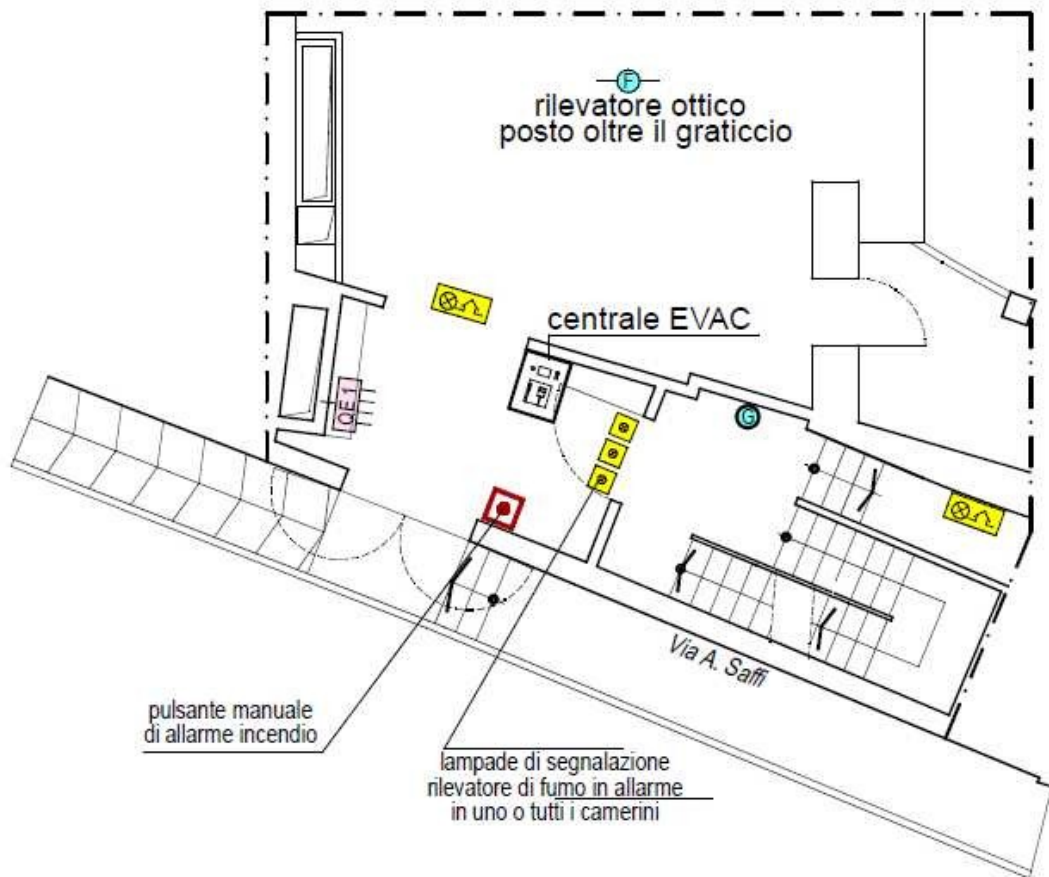

Indicazione planimetrica presenza altri impianti zona palcoscenico